

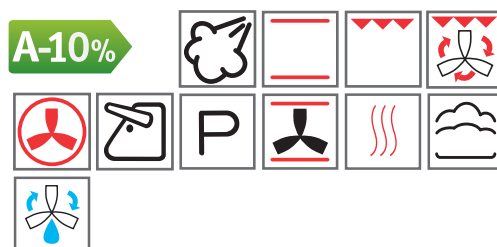

AKZM 778/IX
PIEKARNIK 11-FUNKCYJNY



- Pojemność: 73 l
- Klasa efektywności energetycznej: A-10%
- Średnie zużycie energii: 0,80 kWh
- Regulacja temperatury/czasu: elektroniczna
- Ilość funkcji: 11
- Zabezpieczenie przed dziećmi
- Wymiary urządzenia WxSxG: 595x595x564 mm



Termoobieg (termowentylator)

Możliwość równoczesnego przyrządzania, na jednej lub kilku półkach, różnego rodzaju potraw, które wymagają takiej samej temperatury pieczenia, bez wzajemnego przenikania zapachów. Wentylator umieszczony za tylną ścianką piekarnika wdmuchuje powietrze poprzez element grzewczy do wnętrza piekarnika, co umożliwi szybkie i równomierne pieczenie potrawy w każdym miejscu piekarnika.



Grill

Funkcja do pieczenia mięsa, szaszłyków, kiełbasek oraz do przygotowywania potraw na rożnie. Idealny również do zapiekania warzyw oraz przyrumieniania chleba.



Pieczenie konwekcyjne

System pieczenia konwekcyjnego gwarantuje znakomite rezultaty dzięki równomiernemu obiegowi powietrza w komorze piekarnika. Często wykorzystywany jest przez profesjonalistów i szefów kuchni. Funkcja wykorzystuje trzy elementy: górny i dolny element grzejny oraz tylny wentylator. Jest idealny do pieczenia mięs i ciast z płynnym nadzieniem (słonych i słodkich) na jednej półce. Daje doskonałe efekty, wspaniale przyrumienia przygotowywane potrawy i zapewnia ich doskonałą konsystencję.



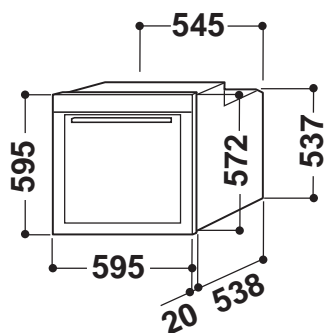
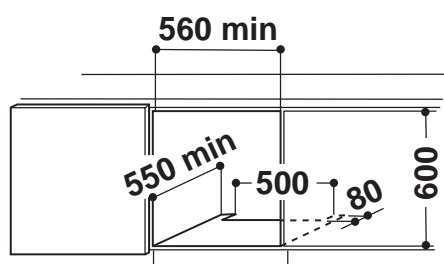
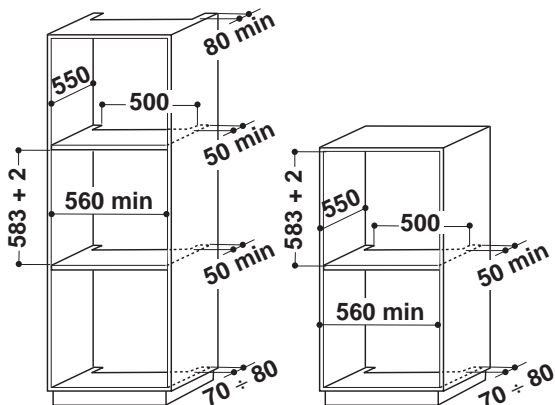

OZNACZENIE MODELU	AKZM 778/IX
Linia wzornicza	Synthesis
Technologia 6-ty Zmyst	-
Kolor	inox
Powłoka Silver Ice	•
DANE TECHNICZNE	
Pojemność (l)	73
Klasa efektywności energetycznej	A-10%
Średnie zużycie energii (kWh)	0,80
PANEL STEROWANIA	
Sterowanie	pokrętła
Wyświetlacz	G2Evo (biały)
Liczba pokręteł	2
Regulacja temperatury	elektroniczna
Regulacja czasu	elektroniczna
FUNKCJE	
Steam (gotowanie ze wspomaganie pary)	•
Booster (szybkie nagrzewanie)	-
Statyczna (grzanie konwencjonalne)	•
Grill	•
Turbogrill	•
Termoobieg (termowentylator)	•
Turbowentylator	-
Maxi Cooking	•
Ciasta (termoobieg i funkcja statyczna)	-
Ogrzewanie z dołu	-
Sonda	-
Pizza / Chleb	•
Przepisy	-
Pieczenie konwekcyjne (delikatny termoobieg)	•
„Ulubione”	-
FUNKCJE SPECJALNE	
Dodatkowe przyrumienienie	-
Utrzymanie w cieple	•
Wyrastanie	•
Rozmrażanie	•
Dania gotowe	-
Mrożonki	-
Czyszczenie	-
Eco	-
CECHY	
Programy automatyczne	-
System samoczyszczący	-
Opuszczany grill	-
Rożen obrotowy	-
Zabezpieczenie przed dziećmi	•
Minutnik	•
Liczba i rodzaj oświetlenia	1 / żarówka
Liczba i rodzaj szyb	3
Chłodny front	tak, pełna wentylacja szyb
AKCESORIA	
Ruszt	-
Błacha do pieczenia	1
Tacka do ociekania	1
Prowadnice	standardowe
WYMIARY	
Wymiary urządzenia (WxSxG) (mm)	595x595x564
Waga netto (kg)	36,5

